

# Super Smasher™



## DIE SCHNELLE BUCHFORMPRESSE VON ODM

Super Smasher™ die Falzeinbrennmaschine für beste Qualität und Wertschöpfung im Hochleistungsbereich!

Technische Daten:	SUPER SMASHER™ Modell	Standard Ausrüstung für den SUPER SMASHER™ beinhaltet:
Buchformat, max.:	280 mm x 350 mm x 76 mm	• Automatische Einfuhr zur hydraulischen Buchformpresse
Buchformat, min.:	100 mm x 100 mm x 3 mm	• Komplett selbsteinstellend
Leistung (pro Stunde):	bis 1'080 Bücher	• Bedienfreundliche Bedienkonsole mit Touch Screen
Benötigte Standfläche:	ca. 2'650 mm x 900 mm	• Total drei Press-Einheiten in einer Maschine
Maschinengewicht:	ca. 1'200 kg (2500 lbs.)	• Bis 6'600 N hydraulische Presskraft auf den Falz
Elektrischer Anschluss (2):	220 V, 50 Hz, 3-Ph, 4.4 kW, 20 A / Phase	• Standard-Einfuhr: Anlegemagazin (Vertikalkanal-Förderer)
Druckluft:	5 bar (70 psi)	• Standard-Auslage: Inline Auslage (Vertikalkanal mit Röllchenbahn)

### Dimensionen:

Vorderansicht

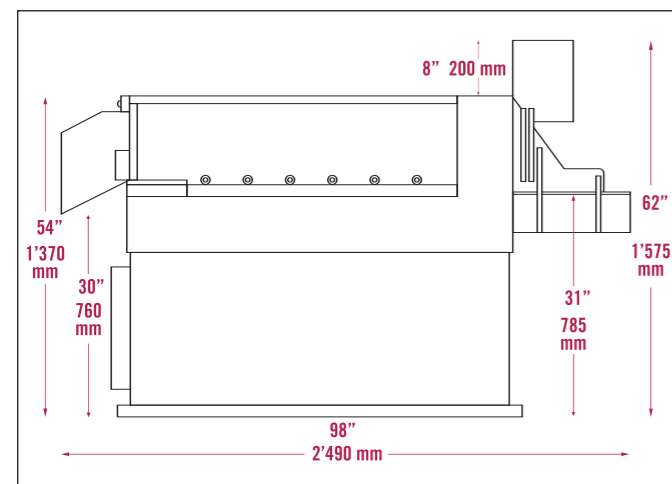

Grundriss

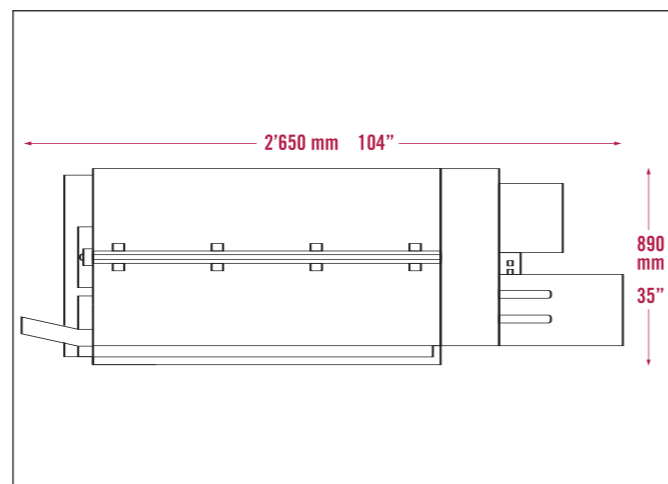

# FALZEINBRENNEN - SCHNELLER UND EINFACHER!



Telefonische, technische Unterstützung bei ODM: +1 908-351-6906

Weitere Informationen für Deutschland und angrenzende Länder erhalten Sie von Probook | Tel: +41 56 619 76 67 | info@pro-book.ch | www.pro-book.ch

ON DEMAND MACHINERY 150 Broadway, Elizabeth, NJ 07206 USA | Tel: +1-908-351-6906 | Fax: +1-908-351-7156 | www.ODMachinery.com

MIT ODM SUPER SMASHER™

# FALZEINBRENNEN - SCHNELLER UND EINFACHER! ODM SUPER SMASHER™

Der Super Smasher™ ist eine sich selbst einstellende, hydraulische Buchform-Falzeinbrennmaschine mit automatischer Zufuhr. In dieser Form ist die Maschine eine absolute Neuheit. Die Bedienperson stellt die gebundenen Bücher in den Anleger der Hauptpressstation, die zur Produktionssteigerung drei Falzpresseeinheiten enthält. Sie ist einfach über LCD Touch

Screen zu bedienen. Der Super Smasher™ kann komplett automatisch gefahren werden über den Inline-Anleger und die Inline-Auslage, die praktischerweise mit den üblichen Fördersystemen zur Workflow-Optimierung kompatibel ist. Der Super Smasher™ produziert bis zu 18 Bücher pro Minute, bzw. **über 1000 Bücher pro Stunde**.



**Die drei Falzpress-Einheiten haben beheizte Brennschienen**

*Dank 3 Falzpresseinheiten können 18 Bücher pro Minute, bzw. über 1000 Bücher pro Stunde produziert werden!*

Nach dem seitlichen Pressen in der Einfuhrstation werden die Bücher durch drei Falzeinbrenn-Einheiten geführt. (Eine schwenkbare Schutzabdeckung erlaubt einfachen Zugang zu den Einbrennschienen, die sich hinten in der Maschine befinden). Die Formschienen können den Buchfalz mit bis zu 6'600 N hydraulischer Kraft bearbeiten. Dank den drei Stationen werden trotz großzügig bemessener Verweilzeit Leistungen bis 18 Bücher pro Minute möglich.



**Standard Inline Auslage**

Die Standardauslage erlaubt die Anbindung an andere Fördersysteme zur Workflow-Optimierung.

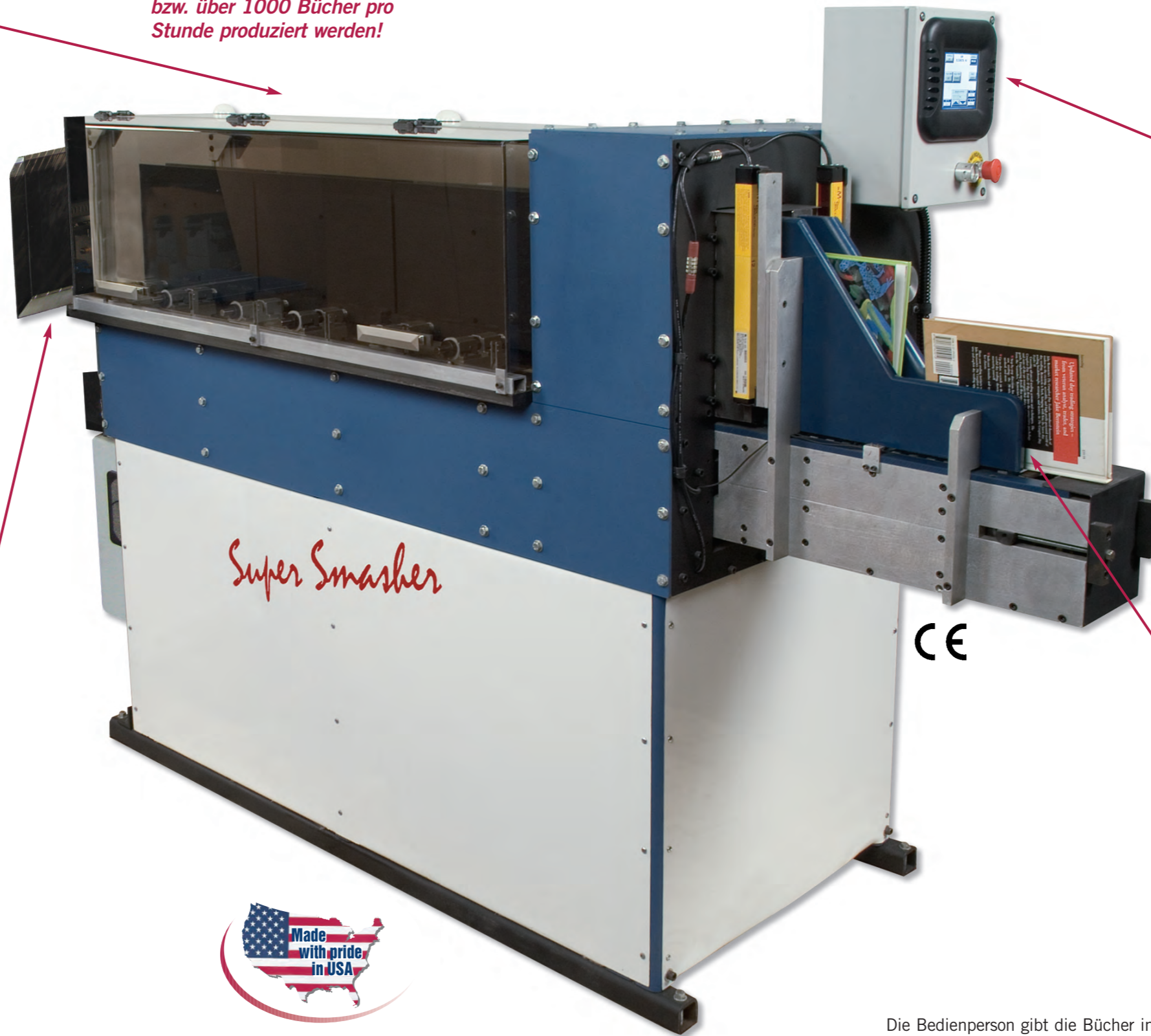

**Touch Screen LCD Bedienkonsole**

Die Touch Screen Bedienung erlaubt dem Maschinenführer Zugriff auf Einstellungen wie Verweilzeit, Eichfahrt der Servomotoren, Manuelles Ausrichten, oder Trouble Shooting / Fehlerbehebung bei Maschinenstörungen. In der Steuerung ist auch ein Zähler.



**Anlegestation**

Die Bedienperson gibt die Bücher in den Inline-Anleger. Ein Sensor in dieser Station löst automatisch den nächsten Arbeitsschritt der Maschine aus. Mittels einer allgemeinen Voreinstellung der Kanalöffnung kann der Maschinenführer die Leistung auf den zu produzierenden Dickenbereich optimieren.