

# FALZEINBRENNEN UND FORMEN LEICHT GEMACHT!

## Smasher™

### ODM Smasher™ - die Buchformpresse

Der Smasher ist eine sich selbst einstellende, hydraulische Falzeinbrenn- und Pressmaschine. Die Bedienperson legt ein gebundenes Hartdeckenbuch in den Smasher und bringt mittels eines Fusspedals das obere Brenneisen in Kontakt mit dem Buch. So kann die genaue Falzposition des Buches gefunden werden. Dann wird mit beiden Händen die 2-Knopf-Steuerung gedrückt, die den hydraulischen Presszyklus auslöst. Die untere Pressplatte bewegt sich nach oben und presst das Buch mit bis zu 10 Tonnen. Die beheizten Einbrennschienen formen das Buchscharnier indem der Klebstoff im Falz reaktiviert und das Deckenmaterial (z.B. Bibliotheks-Buckram und Filmlamine) elastischer gemacht wird. Der Smasher hat einen Timer zum variablen Einstellen der Verweilzeit unter Druck. Die Temperatur der Einbrennschienen kann über einen Thermostaten geregelt werden.

**ODM Smasher™ formt den Falz und Rücken und presst die Hartdeckenbücher.**

#### Standard Merkmale:

- Bedienfreundliche Bedienkonsole.
- 2-Knopf-Steuerung bürgt für Arbeitssicherheit.
- Hohe Presskraft bis 10 t formt tadellos satte Bücher
- Mittels Timer einstellbare Verweilzeit "unter Druck".
- Thermostat geregelte Einbrenneisen machen einen perfekten "Eindruck".
- Es lassen sich 150 bis 240 Bücher pro Stunde produzieren



Die Bedienperson legt das gebundene Buch in den Smasher und betätigt das Fusspedal, um die genaue Falzposition zu finden

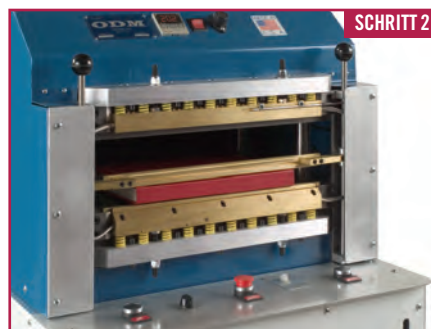

Wenn die korrekte Position gefunden ist, wird der hydraulische Presszyklus ausgelöst.

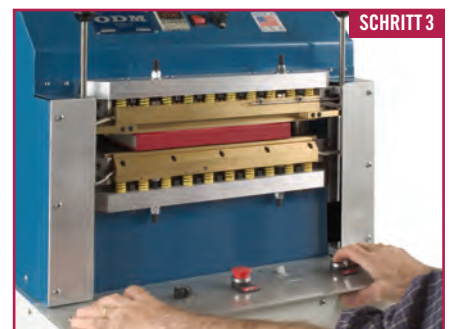

Das Buch wird ordentlich zwischen zwei Stahlplatten gepresst und der Falz wird durch die beheizten Formeisen "eingebrannt".



Weitere Informationen für Deutschland und angrenzende Länder erhalten Sie von  
**Probook** | Tel: +41 56 619 76 67 | info@pro-book.ch | www.pro-book.ch

# Smasher™



## - DIE ODM BUCHFORMPRESSE

**Smasher™ - Falzeinbrennen und Rückenformen mit hervorragender Qualität und optimaler Leistung!**

Technische Daten:	SMASHER™ Modell	Standard Ausrüstung für den SMASHER™ beinhaltet:
Buchformat, max.:	300 mm x 350 mm x 100 mm	<ul style="list-style-type: none"><li>• Bedienfreundliche Bedienkonsole</li><li>• 2-Knopf-Steuerung bürgt für Arbeitssicherheit</li><li>• Hohe Presskraft bis 10 t formt tadellos satte Bücher</li><li>• Mittels Timer einstellbare Verweilzeit "unter Druck"</li><li>• Thermostat geregelte Einbrenneisen machen einen perfekten "Eindruck"</li></ul>
Buchformat, min.:	100 mm x 100 mm x 3 mm	
Leistung (pro Stunde):	ca. 150 bis 240 Bücher	
Benötigte Standfläche:	ca. 610 mm x 610 mm	
Maschinengewicht:	ca. 400 kg (850 lbs.)	
Elektrischer Anschluss:	230 V, 50 Hz, 1-Ph	

### Dimensionen:

Vorderansicht

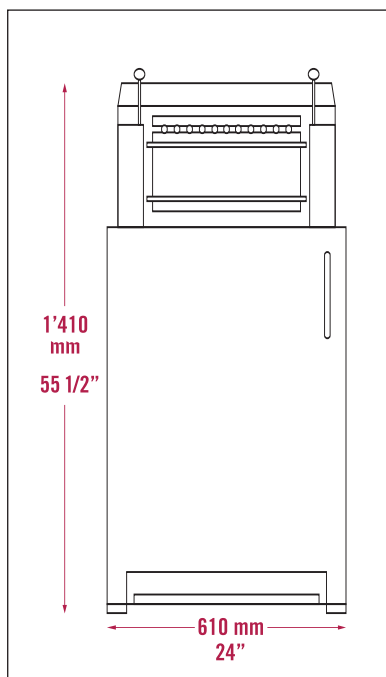

Seitenansicht

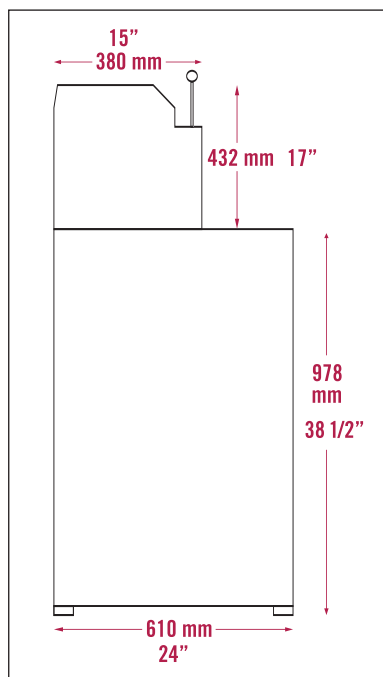

Grundriss

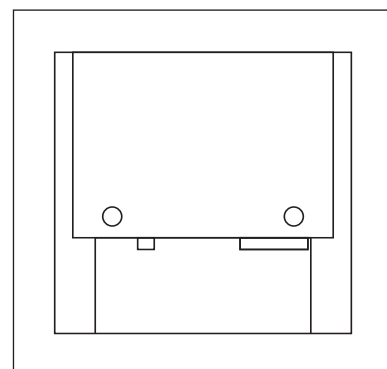

*Festeinbände, die auch künftigen Generationen Freude bereiten werden*

**Telefonische, technische Unterstützung bei ODM: +1 908-351-6906**

Weitere Informationen für Deutschland und angrenzende Länder erhalten Sie von **Probook** | Tel: +41 56 619 76 67 | info@pro-book.ch | www.pro-book.ch

